



28.03.2019

ООО «Юнайтед Трак Сервисиз» работает на рынке грузовой техники с 2004 года и к настоящему времени мы заслужили репутацию проверенного и надежного партнера. Мы являемся официальным дилером корпорации MERCEDES-BENZ, производителя лучшей коммерческой техники в Европе. На нашем складе постоянно имеется большой выбор грузовиков. К услугам клиентов мы располагаем сервисным центром и складом оригинальных запасных частей.

Надеемся на взаимовыгодное сотрудничество.

Коммерческое предложение - Mercedes-Benz Actros 3 3341 K

Колесная формула:	6X4
Тип кабины:	М-кабина
Мощность двигателя:	300 кВт (408 л. с.)
Колесная база:	3900 мм
Допустимая полная масса:	40000 кг
Грузоподъемность / нагрузка на ССУ:	29718 кг

Окраска

LZ 1: Кабина МВ 3626 рубиново-красный

Шины

1. ось:	2 X 12.00 R 24	Continental
2. ось:	4 X 12.00 R 24	Continental
3. ось:	4 X 12.00 R 24	Continental
Запасное колесо:	1 X 12.00 R 24	Continental

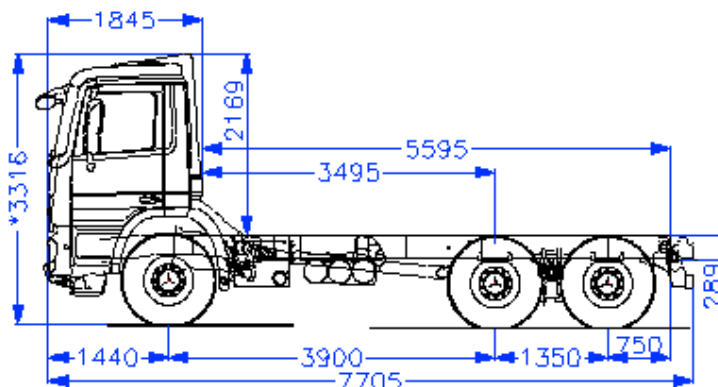

Оборудование автомобиля

Оборудование автомобиля





Mercedes-Benz

Стандартное оборудование

A91	Прямая балка переднего моста
AR1	Передаточное число главной передачи $i = 5,333$ (HL7) Блокировка дифференциала заднего моста
BB0	ABS отключаемая
BB8	Тормозная система Telligent с ABS и ASR Двухконтурная пневматическая тормозная система Автоматическая настройка тормозов Противооткатная система
C63	Стальной бампер
C71	Задний противоподкатный брус (EC)
CL9	Рулевое управление LS6/ LS8 Стабилизатор передней оси Рулевая колонка регул.по высоте и наклону, блокир. Кронштейны агрегатов на левой стороне Многофункциональное рулевое колесо
D25	Люк в крыше кабины
F24	Задняя стенка кабины прямая
F35	Задняя стенка кабины с окном
FE5	Электростеклоподъёмники дверей кабины
FE6	Подножка кабины, подвижно закреплённая
FL6	Подвеска кабины стандартная
FN1	Передняя панель стандартная
FS2	Зеркало водителя с широким углом обзора, обогрев.
FT0	Корпус зеркала заднего вида а/м для строительства
FZ7	Иммобилайзер с транспондером Зеркало с широким углом обзора со стороны пассаж. Зеркало задн. вида с электроприводом и обогревом Рамповое зеркало со стороны пассажира Центральный замок
GC2	Коробка передач G 240-16/11,7-0,69
GS7	Переключение передач Telligent II
HF1	Фильтр воздушный для работы на стройплощадках Управление системой отопления и вентиляции кабины
JK2	Комбинация приборов с графическим дисплеем Указатель внешней температуры Система бортового контроля Telligent Указатель расхода топлива 6-секционная задняя блок-фара с рефлекторами Регулятор дальности света Фары с прозрачной оптикой (H7) Прерыватель для дополнительных указателей поворота
M72	Защита под радиатором и двигателем
MA9	Опоры двигателя для плохих дорог
MD4	Ограничитель скорости 90 км/ч
MD9	Круиз-контроль TEMPOMAT
MV3	Двигатель V6, LA, 300кВт / 408л.с., 1800 об/мин Генератор 28V/80A Система предварительного подогрева топлива Моторный тормоз с постоянным дросселем





Mercedes-Benz

	Защита под радиатором
N55	Система охлаждения коробки передач
NH2	КОМ МВ 131-2с, от промежуточ. вала коробки передач
P44	Крылья транзитные для перегона / доставки с завода
R04	Защитные колпаки для гаек крепления колес
SF0	Сиденье пассажира откидное
SG5	Сиденье водителя с пневмоподвеской, Isringhausen
X57	Мероприятия по снижению шума ЕС 96/20
XK3	Гарантия на двигатель/трансмиссию 3 года/250000 км
XV6	Actros 3
	Комплект инструментов
Z01	Исполнение в зависимости от страны назначения
ZZ3	Автомобиль для правостороннего движения

Дополнительное оборудование

AL5	Передняя ось 9,0 т
AM6	Задний мост Н7, 16,0 т, ведомая шестерня 300 мм
B43	Разъемы для двухконтурной тормозной системы прицеп
B65	Блок подготовки воздуха с подогревом
BB6	Барабанные тормоза на передней и задней осях
CD3	Стабилизатор задней оси
CD4	Стабилизатор второй задней оси усиленный
CR4	Кронштейны крепления кузова
CR5	Передняя часть рамы усиленная для доп.оборудования
EB3	Аккумуляторы 2 X 12V/220 Ач, малообслуживаемые
EC6	Разъем соединения с прицепом 15-контактный
ES8	Розетка дополнит. 24 V/15 А в кабине, с крышкой
EU1	Магнитола CD
F05	Кабина М
FJ4	Резиновые напольные коврики водителя и пассажира
FL3	Усиленная подвеска кабины для плохих дорож.условий
FM2	Тониров.стекла, ленточ.светофильтр на ветр. стекле
FX7	Переднее зеркало в аэродинамическом исполнении
G81	Сцепление усиленное
H03	Кондиционер в кабине
H04	Теплоизоляция кабины дополнительная
H61	Дополнит. отопитель воздушный Webasto Air Top 2000
J70	Воздушный звуковой сигнал
JD3	Тахограф цифровой с регистрацией допол. параметров
JZ1	Тахограф производства VDO
K40	Топливный бак запираемый
K45	Сетка в горловине топливного бака
K81	Фильтр топливный с подогреваемым влагоотделителем
KE9	Бортовая диагностика 2 с контролем NOx
KG2	Глушитель с SCR-катализатором, средний, нерж.сталь
KN3	Труба выхлопная, выведенная за кабиной вверх
KN9	Глушитель смещён назад
KI0	Защита под топливным баком
KP2	Бак с AdBlue, 35 л
KS4	Топливный бак 400 л, стальной, на правой стороне



L30	Решётки фар защитные
M49	Двойной воздушный фильтр Tandem
M78	Номер двигателя выбит
M89	Факельное устройство холодного старта
MK9	Антимоскитная сетка перед радиатором
MO1	Электромагнит. вискомуфта Behr привода вентилятора
MS5	Исполнение двигателя Евро 5 с применением BlueTec
MZ7	Компрессор одноцил. с ограничителем max давления
Q18	Поперечина рамы задняя, установленная на болтах
Q28	Тягово-сцепное/буксировочное устройство Rockinger
Q57	Устройство буксировочное заднее
QD9	Передние рессоры 9,0 т, жесткие, ассиметричные
QF8	Задние рессоры 18,0 т, межосевое расстояние 1450мм
QS2	Задн.поперечина для тягово-сцепн.устройства G250
R28	Колесные диски 8.50-24 для шин 12.00-24
R60	Временное крепление запасного колеса
R87	Запасное колесо
SL1	Нижнее откидное спальное место
SV6	Спинка сиденья откидная
TS3	Вариант с полной массой 40.0 т (9.0/16.0/16.0)
XS1	Инструкции на русском языке
Y28	2 противооткатных башмака
Y34	Шланг подкачки шин, 10 м
Y42	Телескопический домкрат, 12 т
Y69	Гидропривод подъема кабины, ниже темп. -25 град. С
YK4	Пневмопистолет для уборки в кабине



Стальной кузов с задней разгрузкой

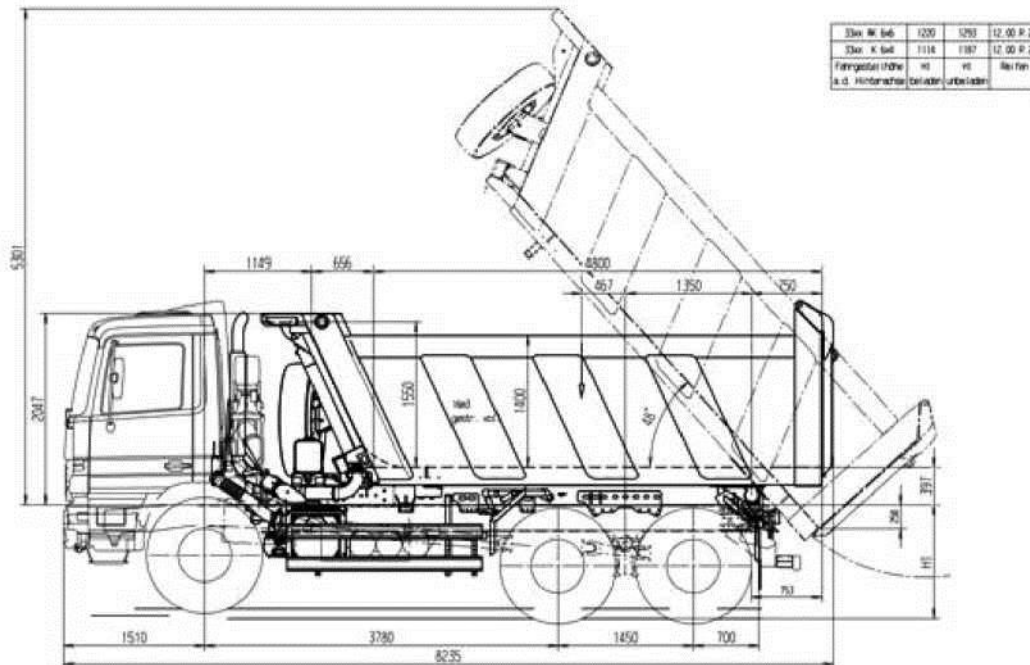

Производитель: MEILLER Kipper

Размеры (внутренние): 4.80 x 2.30 x 1.40 м Объем: примерно 16.0 м³

Материал: днище - толщина 8 мм, борта - толщина 6 мм.

Гидравлическое оборудование в температурном исполнении до - 45°C.

Телескопический гидроцилиндр установлен на переднем борту.

Держатель запасного колеса на передней стенке кузова. Ступеньки внутри и снаружи кузова.

Подогрев кузова выхлопными газами.

Тент. Стальные крылья с резиновыми брызговиками для задних осей.

Боковая защита. Светоотражающая маркировка.

Упругие элементы между кузовом и надрамником для плохих дорожных условий.

Улучшенное качество сварных швов заднего борта.

Прайсовая стоимость ТС- 136 000 Евро.

Стоимость полнокомплектных ТС 2017 года в данной комплектации для Вашей компании – 8 900 000 рублей.

В наличии 5 ед.

Стоимость полнокомплектных ТС 2018 года в данной комплектации для Вашей компании – 9 150 000 рублей.

Финансирование

Условия финансирования рассматриваются в каждом конкретном случае индивидуально.

Дополнительная комплектация



По Вашему желанию мы готовы предложить доработку автомобиля, установку кузова, прицепы ведущих европейских и российских производителей.

Мы надеемся, что данное предложение соответствует Вашим требованиям, и просим обращаться к нам по всем возникающим вопросам.

Данное предложение не является окончательным. Окончательная стоимость автомобиля и условия сделки фиксируются при заключении официального договора.

С наилучшими пожеланиями,
ООО Юнайтед Трак Сервисиз

Александр Комаров

Мобильный телефон: 8(926) 186-69-81

